

COOLIUS

A50

Jednostka serwisowa A/C do czynnika chłodniczego R134a

Instrukcja obsługi



Ⓟ Tłumaczenie oryginalnej instrukcji

Wstęp

Szanowny kliencie,

Dziękujemy za zakup tego produktu.

Należy przestrzegać niniejszej instrukcji w celu zapewnienia zgodności i bezpieczeństwa!

Przed pierwszym użyciem tego urządzenia należy przeczytać całą instrukcję obsługi. Przestrzegać wszystkich instrukcji i zasad bezpieczeństwa!

Wszystkie nazwy firm i produktów są znakami towarowymi odpowiadających im właścicieli. Wszelkie prawa zastrzeżone.

W razie pytań prosimy o kontakt z właściwym partnerem serwisowym w twoim kraju *Patrz rozdział 9 Kontakt i wsparcie s. 42.*

Urządzenie to spełnia wymogi obowiązujących dyrektyw EU.

2014/68/EU (PED)

2006/42/EU

2014/30/EU

2014/35/EU

Deklarację zgodności można uzyskać od: www.coolius-ac.com

WOW! Würth Online World GmbH

Via della Punta 6/2

48018 Faenza (RA)

Włochy



Spis treści

1 Ważne uwagi dotyczące tej instrukcji obsługi	5
Celem niniejszej instrukcji obsługi jest:	5
Zrzeczenie się odpowiedzialności	5
1.1 Ważne informacje na temat czynnika chłodniczego	6
Klasyfikacja bezpieczeństwa i informacje o czynniku chłodniczym:	6
1.2 Symbole	6
1.3 Przeznaczenie	6
2 Ważne zasady bezpieczeństwa	7
2.1 Słowniczek terminologiczny	7
2.2 Ogólne zasady bezpieczeństwa	7
2.3 Postępowanie z czynnikami chłodniczymi	8
2.4 Elementy zabezpieczające	9
2.5 Odprowadzenie nieskrapającego się gazu	9
2.6 System wentylacji bezpieczeństwa	9
2.7 Środowisko pracy	9
3 Użytkowanie urządzenia	10
3.1 Rozpakowywanie i sprawdzanie komponentów	10
3.2 Opis urządzenia	10
3.2.1 Panel sterowania	10
3.2.2 Urządzenie	11
3.4.1 Bezpieczeństwo transportu	12
3.3 Obchodzenie się z urządzeniem	12
3.4 Włączanie/wyłączanie i zatrzymywanie	12
4 Przygotowanie do użycia i ustawienia	13
4.1 Uruchomienie urządzenia	13
Pierwsze włączenie urządzenia	13
4.2 Korzystanie z drukarki	14
Odblokowywanie urządzenia	14
4.3 Wybór programu	15
Omówienie pozycji menu	15
4.5 Ustawienia	18
4.5.1 Ustawienia Osobiste	18
4.5.2 Godzina-Data	19
4.5.3 Dane firmy	20
4.6 Automatyczne płukanie wewnętrzne	20
4.7 Komunikaty dotyczące konserwacji	21
4.8 Komunikaty błędu	21
4.9 Napel. Butli	22
5 Programy	24
5.1 Zmiana typu oleju	24
5.2 Kompletny serwis	25
5.3 Kompl. serwis i dane	27
5.4 Baza danych własc.	28
5.4.1 Wprowadzanie pojazdu	28
5.4.2 Wybieranie pojazdu	29
5.4.3 Edycja lub usuwanie zapisanego pojazdu	29
5.5 Program zaawansowany	30

5.5.1	Ustawianie procesu.....	30
	Odzysk.....	30
	Test azotowy.....	30
	Próżnia.....	32
5.5.2	A/C Test Cisnienia.....	33
5.6	Płukanie AC (wymagany KOD ODBLOKOWUJĄCY).....	33
6	Obsługa serwisowa.....	35
6.1	Historia pracy.....	35
6.2	Następny serwis.....	35
6.3	Reset licznika (wymagany KOD ODBLOKOWUJĄCY).....	36
6.4	Wymiana filtra.....	36
6.5	Wymiana oleju pompy próżniowej.....	37
6.6	Raport.....	38
6.7	Reset wagi.....	38
	6.7.1 Waga czynnika chłodniczego.....	38
	6.7.2 Waga zużytego oleju.....	39
7	Dane techniczne.....	39
8	Utylizacja.....	41
8.1	Przechowywanie przez długi okres czasu.....	41
8.2	Utylizacja zużytych cieczy.....	41
8.3	Utylizacja materiału opakowania.....	41
8.4	Utylizacja zużytego urządzenia.....	41
9	Kontakt i wsparcie.....	42
9.1	Service Portal COOLIUS-AC.COM.....	42

1 Ważne uwagi dotyczące tej instrukcji obsługi

COOLIUS A50 (zwany urządzeniem) został zaprojektowany i skonstruowany w celu zapewnienia długotrwałej niezawodności i maksymalnego bezpieczeństwa dla użytkownika.



Niniejsza instrukcja obsługi stanowi część tego urządzenia.

Należy ją przeczytać przed użyciem.

- Użytkownik ponosi odpowiedzialność za właściwe użytkowanie tego urządzenia w sposób zgodny z instrukcjami zawartymi w niniejszym podręczniku.
- Producent nie ponosi odpowiedzialności za szkody osób, zwierząt lub materialne, które nastąpiły na skutek niewłaściwego użytkowania i nieprzestrzegania niniejszej instrukcji obsługi.
- Producent zastrzega sobie prawo do wprowadzania zmian technicznych i estetycznych tego urządzenia bez wcześniejszego powiadomienia.

Celem niniejszej instrukcji obsługi jest:

- Przekazanie użytkownikowi wszystkich informacji koniecznych do użytkowania tego urządzenia od zakupu po utylizację.
- Zapewnienia maksymalnego wsparcia dla personelu użytkującego i wykonującego obsługę serwisową niniejszego urządzenia.

W przypadku pytań, potrzeby pomocy technicznej lub części zamiennych kontaktuj się z partnerem serwisowym w swoim kraju.

Zrzeczenie się odpowiedzialności



Instrukcja ta została stworzona z najwyższą starannością. Ale jeżeli zauważysz jakieś błędy lub niedociągnięcia, poinformuj pisemnie partnera serwisowego w twoim kraju.

Producent nie ponosi odpowiedzialności za błędy techniczne lub drukarskie i zastrzega sobie prawo do wprowadzania zmian w produkcie oraz instrukcji bez wcześniejszego powiadomienia.

Rysunki w niniejszej instrukcji mogą się różnić od wyglądu rzeczywistego urządzenia dostarczonego wraz z tą instrukcją.

1.1 Ważne informacje na temat czynnika chłodniczego



Uwaga: Wszystkie podane tutaj informacje są obowiązujące w dniu druku niniejszej instrukcji.



Uwaga! Urządzenie to zostało zaprojektowane wyłącznie do czynnika R134a. Konstrukcja spełnia wszystkie wytyczne normy EN 378:2016

Klasyfikacja bezpieczeństwa i informacje o czynniku chłodniczym:

Klasyfikacja czynnika chłodniczego znajduje się w tabeli E.1 (Oznaczenie czynników chłodniczych) w załączniku E (Normatywny) normy EN 378-1:2016 (E) EN 378-1:2016 (E)

Seria PROPAN: 134a (1,1,1,2-tetrafluoroetan)

Grupa bezpieczeństwa: A1

Grupa cieczy PED: 2

Czynnik chłodniczy może mieć różne nazwy w zależności od producenta!



Aby uzyskać więcej informacji o czynniku chłodniczym, zapoznaj się z KARTĄ CHARAKTERYSTYKI zgodną z regulacją (EC) Nr 1907/2006 (MSDS).

KARTA CHARAKTERYSTYKI (MSDS) musi zostać dostarczona operatorowi/-om i pracownikowi/-om korzystającym z tego urządzenia!

1.2 Symbole



Ten symbol ostrzegawczy wskazuje, że wiadomość ta dotyczy bezpieczeństwa osobistego. Słowa „niebezpieczeństwo”, „uwaga” i „ostrożnie” wskazują stopień niebezpieczeństwa. Nieprzestrzeganie instrukcji może skutkować śmiercią, obrażeniami ciała lub szkodami materialnymi.



Nie obsługuj tego urządzenia, jeżeli nie przeczytałeś i nie zrozumiałeś poniższych zasad bezpieczeństwa. Przeczytaj całą instrukcję obsługi.

1.3 Przeznaczenie

Urządzenie to zostało zaprojektowane wyłącznie do obsługi serwisowej samochodowych układów klimatyzacji.



Ostrożnie! Ryzyko obrażeń z powodu niewłaściwego użytkowania.

Urządzenie to może być obsługiwane wyłącznie przez wykwalifikowany personel. Personel taki musi posiadać podstawową wiedzę na temat chłodnictwa, układów chłodniczych, czynników chłodniczych i potencjalnych zagrożeń, jakie może powodować urządzenie pod wysokim ciśnieniem.

2 Ważne zasady bezpieczeństwa

Użytkownik powinien przestrzegać „ogólnych zasad bezpieczeństwa” i używać tego urządzenia zgodnie z jego „przeznaczeniem” oraz niniejszą instrukcją obsługi.

Użytkownik nie będzie narażony na żadne ryzyko, jeżeli będzie przestrzegał poniższych ogólnych zasad bezpieczeństwa oraz poprawnie użytkował i konserwował niniejsze urządzenie.

2.1 Słowniczek terminologiczny

- **Urządzenie:** Urządzenie, którego dotyczy niniejsza instrukcja.
- **Czynnik chłodniczy:** Czynnik wskazany na etykiecie identyfikacyjnej.
- **Układ A/C:** Układ klimatyzacji w pojeździe.
- **Butelka zewnętrzna:** Nowy czynnik chłodniczy wykorzystywany do napełnienia zbiornika wewnętrznego.
- **Zbiornik wewnętrzny:** Zbiornik do magazynowania czynnika chłodniczego.
- **Proces:** Wykonanie indywidualnej funkcji (np. Odzysk).
- **Cykl:** Wykonanie większej liczby procesów.
- **Odzysk:** Odzysk czynnika chłodniczego w dowolnym stanie i wtłoczenie go do zbiornika poza układem A/C bez konieczności wykonania analizy lub jakiegokolwiek uzdatniania.
- **Recykling:** Redukcja substancji zanieczyszczających w używanych czynnikach chłodniczych poprzez separację oleju, odzysk nieskraplających się substancji i ich jednokrotne lub wielokrotne przepuszczenie przez elementy umożliwiające zredukowanie wilgotności, kwasowości i zawartości gazów.
- **Utylizacja:** Odzysk czynnika chłodniczego w celu jego przechowywania do dalszej dystrybucji lub utylizacji.
- **Próżnia:** Faza usuwania powietrza i wilgoci z układu A/C tylko za pomocą pompy próżniowej.
- **Napełnianie oleju:** Wprowadzenie oleju do układu AC w celu uzyskania w nim ilości oleju określonej przez producenta.
- **Wprowadzenie barwnika UV:** Wprowadzenie barwnika UV do wnętrza układu A/C w celu wykrycia możliwych wycieków za pomocą lampy UV.
- **Ładowanie czynnika chłodniczego:** Faza, podczas której określona przez producenta ilość czynnika chłodniczego jest wprowadzana do układu AC.
- **Płukanie:** w celu wyczyszczenia układu AC lub jego komponentów są one przepłukiwane ciekłym czynnikiem chłodniczym. W tym celu konieczne jest specjalne urządzenie i adaptery.
- **Próba ciśn. azotu:** Wprowadzenie azotu do wnętrza układu A/C w celu wykrycia możliwych wycieków.

2.2 Ogólne zasady bezpieczeństwa

- Urządzenie to może być obsługiwane wyłącznie przez WYKWALIFIKOWANY PERSONEL. Personel taki musi posiadać podstawową wiedzę na temat chłodnictwa, układów chłodniczych, czynników chłodniczych i potencjalnych zagrożeń, jakie może powodować urządzenie pod wysokim ciśnieniem.
- Pracujące urządzenie musi być przez cały czas nadzorowane.
- NIE modyfikować elementów zabezpieczających
- NIE stosować zbiorników zewnętrznych lub innych zbiorników magazynowych, które nie mają homologacji typu i nie posiadają zaworów bezpieczeństwa.
- NIE używać urządzenia w pobliżu otwartego płomienia lub gorących powierzchni. W wysokich temperaturach czynnik chłodniczy ulega rozkładowi, uwalniając substancje toksyczne i chemiczne, które stanowią niebezpieczeństwo dla użytkowników i środowiska naturalnego.
- Dozwolone jest stosowanie wyłącznie czynnika chłodniczego wskazanego na etykiecie identyfikacyjnej. Mieszanki z innymi typami czynników chłodniczych spowodują poważne uszkodzenie układu chłodzenia i tego urządzenia.

- Należy nosić rękawice i okulary ochronne - kontakt z czynnikiem chłodniczym może spowodować oślepienie lub inne urazy fizyczne użytkownika.
- Unikać wdychania oparów czynników chłodniczych i kontaktu czynnika chłodniczego ze skórą.
- Nie włączać maszyny, jeżeli nie będzie ona natychmiast używana. Odłączać zasilanie elektryczne w okresach długich przestojów maszyny.
- **Uwaga:** Upewnić się, że wszystkie zawory są zamknięte przed wykonaniem jakichkolwiek połączeń pomiędzy urządzeniem a układem AC lub zbiornikiem zewnętrznym.
- **Uwaga:** Przez odłączeniem maszyny upewnić się, że proces został zakończony i wszystkie zawory zostały zamknięte.
- **Uwaga:** Wszystkie węże elastyczne mogą zawierać czynnik chłodniczy pod wysokim ciśnieniem. Zachować szczególną ostrożność podczas odłączania węży serwisowych.
- **Uwaga:** Urządzenia i układu AC zawierającego czynnik chłodniczy nie należy testować przy użyciu sprężonego powietrza. Niektóre mieszaniny powietrza i czynnika chłodniczego mogą być łatwopalne przy wysokim ciśnieniu. Te mieszaniny są potencjalnie niebezpieczne i stanowią zagrożenie pożarem i wybuchem, co może spowodować szkody materialne i obrażenia ciała. Dodatkowe informacje medyczne i bezpieczeństwa można uzyskać od producentów olejów i czynników chłodniczych.

2.3 Postępowanie z czynnikami chłodniczymi

Środki ostrożności podczas przechowywania czynnika chłodniczego

Należy postępować ostrożnie z czynnikiem chłodniczym, który ma zostać usunięty z układu w celu zapobiegania lub minimalizowania prawdopodobieństwa zmieszania różnych czynników chłodniczych. Zbiornik stosowany do przechowywania czynników chłodniczych musi być przypisany do określonego czynnika chłodniczego, aby unikać mieszania różnych czynników chłodniczych.

Wydajność recyklingu

Należy regularnie wymieniać system filtra urządzenia do recyklingu w celu utrzymania efektywności urządzenia do recyklingu.

Ogólne uwagi

Przed ponownym wprowadzeniem czynnika chłodniczego do układu musi on zostać opróżniony i wyczyszczony.

Przed wprowadzeniem czynnika chłodniczego należy postępować wg wszystkich procedur opisanych w niniejszej instrukcji w celu upewnienia się, że układ jest wolny od zanieczyszczeń.

Regularnie czyścić i konserwować urządzenie, zwłaszcza w przypadku stosowania mocno zanieczyszczonego czynnika chłodniczego: bardzo ważne jest, aby zanieczyszczenia z poprzedniej operacji nie zostały przekazane do kolejnych operacji.

2.4 Elementy zabezpieczające

Urządzenie jest wyposażone w elementy zabezpieczające, które są wymagane przez dyrektywy europejskie:

- Elektryczny wyłącznik zabezpieczający
- Zawór bezpieczeństwa



Ostrożnie! Niebezpieczeństwo obrażeń na skutek manipulacji.
NIE MODYFIKOWAĆ ELEMENTÓW ZABEZPIECZAJĄCYCH.

2.5 Odprowadzenie nieskrapającego się gazu

Jest zainstalowany zawór odprowadzania nieskrapającego się gazu i umożliwia on wypuszczenie tych gazów.

Zawór odprowadzania nieskrapającego się gazu może powodować hałasy.



Uwaga! Ryzyko obrażeń od wydostających się gazów pod wysokim ciśnieniem.
Pamiętaj, aby nigdy nie dotykać zaworu spustowego!

2.6 System wentylacji bezpieczeństwa

Urządzenie jest wyposażone w zabezpieczający system wentylacji, który umożliwia użytkowanie w środowiskach o wysokiej temperaturze.

Nie wolno zakrywać kratki wlotowej wentylatora.

2.7 Środowisko pracy

- Urządzenie musi być stosowane w środowiskach otwartych lub w miejscach dobrze wentylowanych (przynajmniej 4 wymiany powietrza na godzinę).
- Urządzenie może pracować na maksymalnej wysokości 1000 m nad poziom morza i w temperaturach od +10°C do +49°C i maksymalnej wilgotności 50% przy +40°C.
- Chronić urządzenie przed bezpośrednim światłem słonecznym, deszczem i wilgocią.
- Obsługiwać w warunkach dostatecznego oświetlenia.

3 Użytkowanie urządzenia

3.1 Rozpakowywanie i sprawdzanie komponentów

Zdjąć opakowanie urządzenia i upewnić się, czy są obecne następujące części:

- Dokumentacja EC/PED

3.2 Opis urządzenia

3.2.1 Panel sterowania

1. Wyświetlacz
2. Przycisk START / LED
3. Przycisk STOP / LED
4. Przycisk informacji (i)
5. Przycisk anulowania (X)
6. COOLIUS SELECT z przyciskiem ENTER / LED
7. Przycisk w prawo / LED
8. Przycisk w lewo / LED
9. Drukarka
10. Port USB

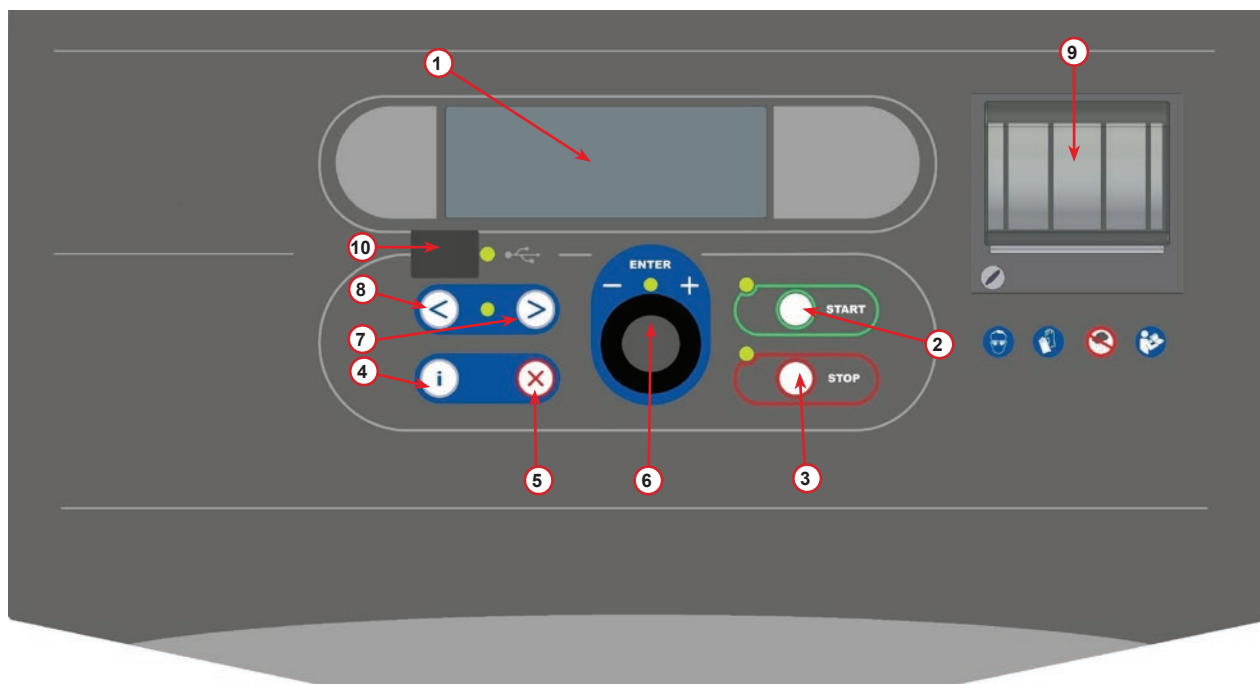

fig. 001 Panel sterowania

3.2.2 Urządzenie

- 1 Wskaźnik nis. ciśnienia
- 2 Wskaźnik wys. ciśnienia
- 3 Manometr ciśnienia zbiornika wewnętrznego
- 4 Drukarka
- 5 Pokrywa przednia
- 6 Koło tylne
- 7 Koło przednie z hamulcem
- 8 Filtr modułu suszącego
- 9 Wyłącznik główny
- 10 Butelka na olej PAG 250 ml
- 11 Pojemnik na akcesoria
- 12 Butelka na olej POE 250 ml
- 13 Butelka na dodatek UV do wykrywania szczelności 100 ml
- 14 Szczelna butelka na odessany olej 250 ml
- 15 Szybkozłącze nis. ciśn.
- 16 Szybkozłącze wys. ciśn.
- 17 Wąż nis. ciśn.
- 18 Wąż wys. ciśn.
- 19 By-pass
- 20 Kieszka przednia
- 21 Pokrętko unoszenia wagi
- 22 Port wlotowy testu ciśnienia (maks. 12 barów)
- 23 Kratka wlotowa systemu wentylacji bezpieczeństwa

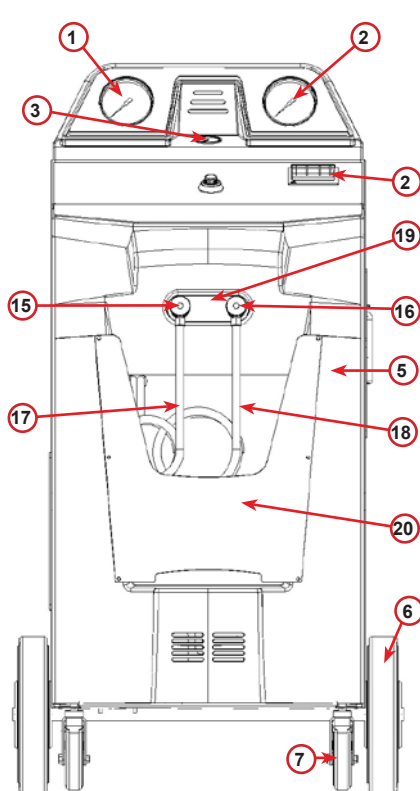

fig. 002 Widok z przodu

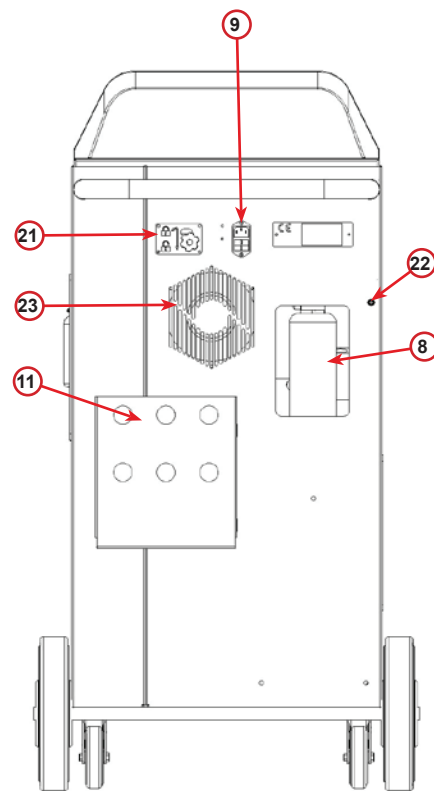

fig. 003 Widok z tyłu

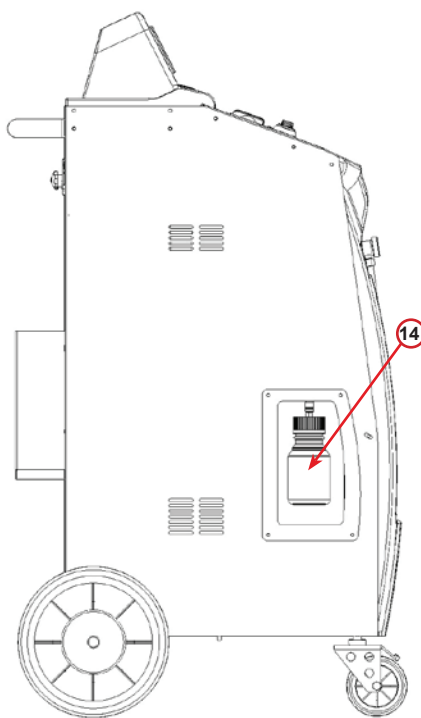

fig. 004 Widok z lewej

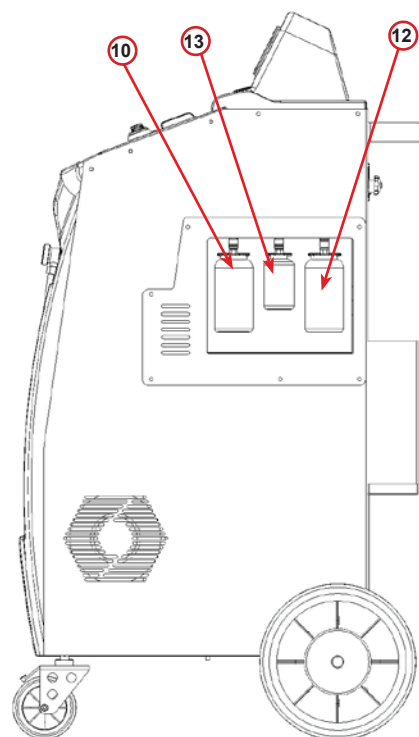
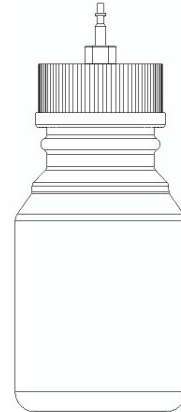

fig. 005 Widok z prawej



Uwaga! Uszkodzenie urządzenia.
Butelka na stary olej jest zamknięta!
Zamknąć tę butelkę, przykręcając do końca zatyczkę!
Błędne zamocowanie może spowodować usterkę urządzenia!



3.4.1 Bezpieczeństwo transportu

Blokada transportowa mocuje wagi butelek z olejem i dodatkami oraz wagi wewnętrznych butelek z czynnikiem chłodniczym i chroni je przed uszkodzeniem podczas transportu.

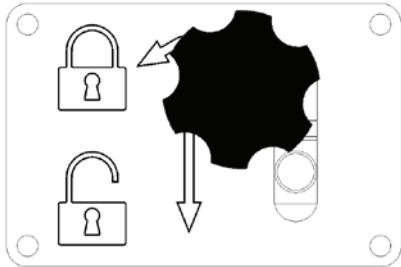

Rys. 006 Skala zablokowana

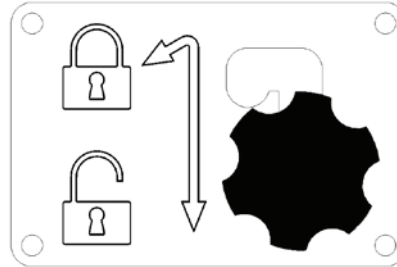

Rys. 007 Skala odblokowana, gotowe do pracy

Uwaga! Uszkodzenie wagi podczas transportu.
Zamek transportowy musi być zablokowany przed transportem stacji do serwisowania klimatyzacji.

Odblokowanie

Odkręć śrubę uchwyty gwiazdowego blokady transportowej.
Unieś śrubę uchwyty gwiazdowego, a następnie przesunij ją w prawo i w dół do pozycji odblokowanej.
Lekko dokręć śrubę uchwyty gwiazdowego.

Blokada

Odkręć śrubę uchwyty gwiazdowego.
Przesunij śrubę uchwyty gwiazdowego w górę, a następnie w lewo do pozycji zablokowanej.
Lekko dokręć śrubę uchwyty gwiazdowego.

3.3 Obchodzenie się z urządzeniem

Pomimo umieszczenia najcięższych komponentów w podstawy w celu obniżenia środka ciężkości istnieje niebezpieczeństwo przewrócenia urządzenia.

Urządzenie przemieszcza się na czterech kółkach.

W przypadku nierównego podłoża urządzenie należy przemieszczać pochylając je i balansując ciężarem na dwóch tylnych kółkach.

3.4 Włączanie/wyłączanie i zatrzymywanie

Uruchomienie: Ustawić wyłącznik główny w położeniu ON (I)

Zatrzymywanie: Ustawić wyłącznik główny w położeniu OFF (O)



Uwaga! Uszkodzenie urządzenia.
Nie wyłączać urządzenia poprzez odłączenie wtyczki zasilającej od gniazdka!

4 Przygotowanie do użycia i ustawienia

4.1 Uruchomienie urządzenia

Nacisnąć przycisk zasilania (I) w celu włączenia urządzenia.
Uruchomi się system wentylacji.

Pierwsze włączenie urządzenia

Ustaw język wyświetlacza

Wybierz język za pomocą **COOLIUS SELECT**, następnie potwierdź za pomocą przycisku **ENTER**.

Po wybraniu języka masz dwie możliwości pracy z maszyną.

1. Tryb demonstracyjny

Możesz teraz aktywować maszynę lub pracować w trybie demonstracyjnym.

UWAGA: Wszystkie funkcje będą działać za wyjątkiem menu „Godzina-Data”, które jest niedostępne.

1. Naciśnij **STOP**, aby używać urządzenia w TRYBIE DEMONSTRACYJNYM. (Urządzenie uruchomi się i pominie procedurę aktywacji).
 - Na wyświetlaczu pojawi się liczba dni, po których będzie konieczna aktywacja w celu użytkowania urządzenia.
2. Naciśnij **START** w celu przejścia do trybu gotowości.

2. Aktywacja urządzenia

1. Naciśnij **START**, aby aktywować urządzenie.

UWAGA: Po upływie 10 dni od pierwszego włączenia wyświetlacz będzie pokazywał tylko ten ekran przy rozruchu.

2. W celu wykonania aktywacji wejdź na stronę www.coolius-ac.com lub zadzwoń na infolinię +497940981888188 i poproś o KOD ODBLOKOWUJĄCY (w tym przypadku numer seryjny to AA000000).
3. Naciśnij **START** w celu kontynuowania aktywacji.
4. Naciśnij **STOP**, aby pominąć procedurę aktywacji i uruchomić urządzenie w TRYBIE DEMONSTRACYJNYM.

UWAGA: Klawisz **STOP** jest dostępny tylko, gdy będzie jeszcze przynajmniej jeden dzień dla TRYBU DEMONSTRACYJNEGO, w przeciwnym przypadku aktywacja jest obowiązkowa i jest dostępny tylko klawisz **START**.

Wybierz:

Język 03

□□■□□□□□□□□□□□□□□□□

„START” do aktywacji
maszyny

www.coolius-ac.com

Maszyna pracuje
w trybie DEMO

Pozostało dni 10

Pobierz kod
odblokowujący: AA000000

www.coolius-ac.com

Odblokowywanie urządzenia

Poniższa procedura wymaga znajomości KODU ODBLOKOWUJĄCEGO.

1. Wprowadź KOD ODBLOKOWUJĄCY za pomocą **COOLIUS SELECT**.
Po zakończeniu potwierdź za pomocą **START**.
 - Jeżeli KOD ODBLOKOWUJĄCY jest błędny, powtórz powyższą procedurę.
 - Jeżeli KOD ODBLOKOWUJĄCY jest poprawny, naciśnij **START** w celu potwierdzenia.
 - Urządzenie jest aktywowane i pokazuje tryb gotowości.

```
      -  
      A  
34567890  BCDEFGHIJK
```

```
COOLIUS A50  
  
01-01-2018  10:20:30
```

4.2 Korzystanie z drukarki

Urządzenie posiada wbudowaną drukarkę, którą można wykorzystywać do wydruku danych pojazdu i wyników obsługi serwisowej.

- Szerokość papieru: W 58 mm
- Średnica: D 40 mm
- Zakładanie papieru ①

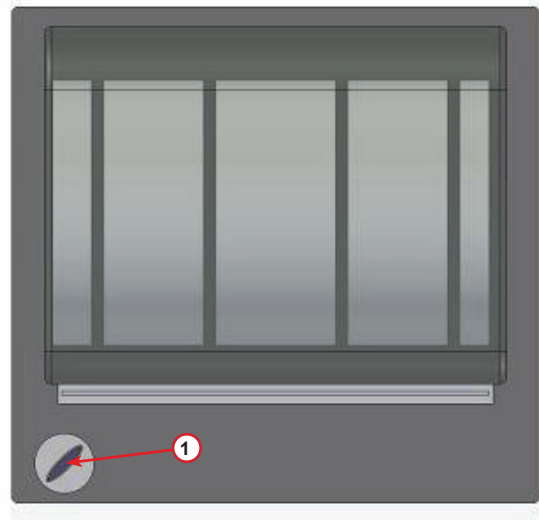

fig. 008 drukarka

Przed procesem:

Wybierz znak za pomocą **COOLIUS SELECT**, następnie potwierdź za pomocą przycisku **ENTER**.

Maks. 20 znaków (nr rejestracyjny, nadwozie itp.).

Na koniec procesu:

Naciśnij **START** w celu wykonania wydruku.

Naciśnij **STOP**, aby zakończyć.

```
DANE POJAZDU: _  
      C  
567890 AB DEFGHIJKLM
```

```
Druk. raport  
wcisnij „START”
```

4.3 Wybór programu

Naciśnij klawisz **i** w celu sprawdzenia ilości dostępnego czynnika chłodniczego.

Naciśnij ponownie **i** w celu powrotu do trybu gotowości.

Naciśnij **ENTER** w celu wybrania pozycji z menu.

Obracając **COOLIUS SELECT**, wybierz żądany program.

Symbol **■** wskazuje bieżącą pozycję kursora.

Liczba symboli **□** wskazuje liczbę dostępnych punktów menu na tym poziomie.

```
Ilość dostępna:  
Czynnik chłod. g. /////  
01-01-2018      10:20:30
```

```
Kompletny serwis
```

```
□ □ ■ □ □
```

Omówienie pozycji menu

1. PODSTAWOWE MENU

- SERWIS
- A/C TEST CIŚNIENIA
- PŁUKANIE AC
- ZMIANA TYPU OLEJU
- USTAWIENIA OSOBISTE
- GODZINA-DATA
- DANE FIRMY
- RESET WAGI
- OBSŁUGA SERWISOWA

2. KOMPL. SERWIS I DANE

3. KOMPLETNY SERWIS

4. PROGRAM ZAAWANSOWANY

5. NAPEŁ. BUTLI

4.4 Pobierz raport serwisowy

Począwszy od pierwszego włączenia w nowym roku, wyświetlacz pokazuje:

Pobierz
DANE SERWISOWE!

Naciśnij **STOP**, by obejść lub **START**, aby pobrać.

UWAGA: w 3. roku, jeżeli dane nie zostały jeszcze pobrane ani usunięte, dostępna jest tylko opcja **START**. W takim wypadku odblokowanie przycisku **STOP** wymaga usunięcia danych z przynajmniej jednego roku.

Naciśnij przycisk **START**, aby potwierdzić, wyświetlacz pokaże:

-
A
34567890 BCDEFGHIJK

Wpisz hasło: **200200**

UWAGA: hasła tego można w każdej chwili użyć także w **Podstawowe menu > SERWIS**

Wtedy wyświetlacz pokazuje:

Przekręć pokrętko **COOLIUS SELECT**, aby wybrać rok do pobrania, a następnie naciśnij **START**, by potwierdzić; wyświetlacz pokaże:

Włóż pusty nośnik USB.

UWAGA: wymagany system plików na nośniku USB to FAT32, w innym przypadku należy sformatować nośnik.

Włóż pamięć USB!

Pobieranie rozpoczyna się, kiedy nośnik zostanie wykryty, a wyświetlacz pokaże:

Pobieranie!
Proszę czekać!
Rejestruj xx/XX

Ostatnia linijka na ekranie wskazuje postęp procesu pobierania.

UWAGA: prosimy nie wyjmować nośnika USB podczas tego procesu, aby uniknąć uszkodzenia nośnika i urządzenia.

Kiedy pobieranie zostanie zakończone, wyświetlacz pokaże:

Pobieranie
zakończono!
Wyjmij pamięć USB

Wymij nośnik USB, wyświetlacz pokaże następnie:

Naciśnij **START**, aby usunąć dane, lub **STOP**, aby wyjść i zachować dane zapisane w urządzeniu.

WAŻNA UWAGA:

przed usunięciem danych upewnij się, że pobrane pliki znajdują się w bezpiecznym miejscu. Proces usuwania jest nieodwracalny!

UWAGA: w 3. roku, jeżeli dane nie zostały jeszcze pobrane ani usunięte, przycisk „**STOP**” jest niedostępny i aby go aktywować, wymagane jest usunięcie danych z przynajmniej jednego roku.

Rok 2018
Usunac dane?
Wcisnij "START"

Naciśnij **START**, by potwierdzić, wyświetlacz pokaże:

Naciśnij **START**, by potwierdzić, lub **STOP**, aby wrócić do poprzedniego ekranu.

Usunac dane?
Potwierdz ponownie!

Naciśnij **START**, by potwierdzić, wyświetlacz pokaże:

Poczekaj kilka sekund. Dane zapisane dla danego roku zostały usunięte.

Prosze czekac!

4.5 Ustawienia

4.5.1 Ustawienia Osobiste

Poniższa procedura umożliwi ustawienie urządzenia.

Obróć **COOLIUS SELECT** w celu wybrania menu **USTAWIENIA OSOBISTE**. Naciśnij **ENTER**, aby potwierdzić.

Dane odzysku:

- 1 Dane będą podane na wydruku (ilość czynnika chłodniczego i oleju).
- 0 Dane nie będą drukowane.

Obracaj **COOLIUS SELECT** w celu wybrania 1 lub 0.

Naciśnij **ENTER**, aby potwierdzić.

Drukuj dane
o odzysku

1

Sprawdzenie resztek czynnika chłodniczego:

Domyślna wartość jest stosowana w:

KOMPL. SERWIS I DANE oraz KOMPLETNY SERWIS

Obracaj **COOLIUS SELECT** w celu ustawienia. Naciśnij **ENTER**, aby potwierdzić.

Zostanie wyświetlona kolejna pozycja menu.

Sprawdzenie resztek
chłodziwa

min. 2

Test przecieku:

Domyślna wartość jest stosowana w:

KOMPL. SERWIS I DANE oraz KOMPLETNY SERWIS

Obracaj **COOLIUS SELECT** w celu ustawienia. Naciśnij **ENTER**, aby potwierdzić.

Zostanie wyświetlona kolejna pozycja menu.

Test prozni

min. 2

Świeży olej:

Domyślna wartość jest stosowana w:

KOMPL. SERWIS I DANE oraz KOMPLETNY SERWIS

Obracaj **COOLIUS SELECT** w celu ustawienia. Naciśnij **ENTER**, aby potwierdzić.

Zostanie wyświetlona kolejna pozycja menu.

Olej

ml. 10

Barwnik UV:

Wartość ta jest ustawiona domyślnie w:

KOMPL. SERWIS I DANE oraz KOMPLETNY SERWIS

Obracaj **COOLIUS SELECT** w celu ustawienia wartości.

Naciśnij **ENTER**, aby potwierdzić.

UWAGA: Ustaw 0 w celu pominięcia tego procesu

Zostanie wyświetlona kolejna pozycja menu.

kontrast

ml. 6

DI. Przewodów serw.

Ustaw długość przewodów serwisowych za pomocą **COOLIUS SELECT**, następnie potwierdź za pomocą przycisku **ENTER**.

Ust. dl. przewodu
wys. cis. (czerwony)
cm. 300

Język:

Wybierz język za pomocą **COOLIUS SELECT**, następnie potwierdź za pomocą przycisku **ENTER**.

Zostanie wyświetlona kolejna pozycja menu.

Wybierz:
Język 03

Kod odblokowania:

Te osiem cyfr jest konieczne do uzyskania KODU ODBLOKOWANIA dla resetu licznika. Poproś o nowy KOD ODBLOKOWUJĄCY na stronie www.coolius-ac.com lub telefonicznie pod numerem +497940981888188.

KOD ODBLOKOWANIA:
BB111111
Numer seryjny:
AA000000

1 Drukarka online (Aktywna).

0 Drukarka offline lub niezainstalowana.

Obracaj **COOLIUS SELECT** w celu wybrania 1 lub 0.

Naciśnij **ENTER** w celu potwierdzenia, następnie **STOP** w celu wyjścia.

Opcjonalny
Drukarka 1

Próba ciśn. azotu

1 Automatyczna próba ciśn. azotu aktywowana i automatycznie wykonywana w następujących programach:
KOMPL. SERWIS I DANE oraz KOMPLETNY SERWIS

0 Automatyczna próba ciśn. azotu nieaktywowana.

Próba ciśn. azotu
AUTO
1

Za pomocą **COOLIUS SELECT** wybierz 1 lub 0, następnie potwierdź za pomocą przycisku **ENTER**.

Automatyczne płukanie wewnętrzne.

1 Automatyczne płukanie wewnętrzne aktywowane (patrz rozdz. 6.5)

0 Automatyczne płukanie wewnętrzne nieaktywowane.

Za pomocą **COOLIUS SELECT** wybierz 1 lub 0, następnie potwierdź za pomocą przycisku **ENTER**.

Automatyczne
płukanie wewnętrzne.
1

4.5.2 Godzina-Data

Obróć **COOLIUS SELECT** w celu wybrania GODZINA-DATA. Naciśnij **ENTER**, aby potwierdzić.

Obracaj **COOLIUS SELECT** w celu ustawienia migającej wartości.

Naciśnij **ENTER**, aby potwierdzić. Zacznie migać kolejna wartość.

Po ustawieniu daty naciśnij **START**, aby potwierdzić.

Godzina: 10:20:30
Data: 01/01/18

4.5.3 Dane firmy

Obróć **COOLIUS SELECT** w celu wybrania DANE FIRMY.
Naciśnij **ENTER**, aby potwierdzić.

Dostępne jest 5 linii:

- 1 _____ Nazwa Firmy (Warsztatu)
- 2 _____ Adres (ulica itp.)
- 3 _____ Miasto
- 4 _____ Telefon
- 5 _____ FAKS

Powyższe ustawienia mają jedynie charakter przykładowy.

UWAGA: *Te pięć linijek będzie drukowane na raporcie serwisu.*

Procedura:

- Obracaj **COOLIUS SELECT** w celu wybrania znaku.
Naciśnij **ENTER**, aby potwierdzić.
Znak ten jest wprowadzany w pierwszej linii (po lewej).
- Aby usunąć, naciśnij **X**.
- Po linii można się poruszać za pomocą przycisków **LEWO / PRAWO**
- Obracaj **COOLIUS SELECT** w celu wybrania następnego znaku.
Naciśnij **ENTER**, aby potwierdzić.
Znak ten jest wprowadzany w pierwszej linii.
- Naciśnij **START** w celu potwierdzenia ustawienia.
Na wyświetlaczu pojawi się następująca linia.
- Naciśnij **STOP** po ustawieniu 5 linii.

```
1 _____  
  
C  
567890 AB DEFGHIJKLM
```

4.6 Automatyczne płukanie wewnętrzne

Urządzenie jest wyposażone w dwie butelki oleju (jedna na olej PAG, a druga na olej POE). Z powodu złej kompatybilności pomiędzy tymi dwoma rodzajami oleju, stanowczo odradzamy ich mieszanie.

Aby uniknąć zanieczyszczenia, funkcja automatycznego płukania wewnętrznego wykonuje fazę mycia maszyny na koniec każdego procesu z udziałem tych olejów.

Funkcję tę możesz wyłączyć „*Automatyczne płukanie wewnętrzne. strona 19*”, jeżeli masz pewność, że w urządzeniu jest stosowany wyłącznie jeden typ oleju (również w przypadku odzysku!)



WAŻNA UWAGA: *Wyłączenie tej funkcji może wywołać anomalie w układzie A/C i niebezpieczne sytuacje dla użytkownika (porażenie prądem na jednostce sprężarki A/C)*

Na końcu cyklów: Napel. Butli, A/C Test Cisnienia, Kompl. serwis i dane, Kompletny serwis, Program zaawansowany (tylko obejmujący „Odzysk” i/lub „Napelnianie A/C”) na wyświetlaczu pojawi się:

Wykonaj tę instrukcję, następnie naciśnij klawisz **START** w celu potwierdzenia.

Na koniec procesu:

Naciśnij **STOP**, aby wyjść.

```
Podłącz  
szybkoszłączki HP/LP  
i otworz zawory!
```

```
Płukanie wewnętrzne  
koniec  
Maszyna gotowa!
```

4.7 Komunikaty dotyczące konserwacji

Podczas uruchamiania można zobaczyć następujące komunikaty:

Powiadomienie: „NIEDŁUGO UPŁYNIĘ TERMIN KONSERWACJI!” lub „UPŁYNAŁ TERMIN KONSERWACJI”

Niedługo upłynie termin konserwacji!

Naciśnij **STOP**, aby kontynuować uruchamianie urządzenia.

Wkrótce minie
czas konserwacji!
Dzwoń po serwis

Upłynął termin konserwacji!

- Po pojawieniu się komunikatu UPŁYNAŁ TERMIN KONSERWACJI! KONIECZNY JEST KOD ODBLOKOWUJĄCY naciśnij **STOP**, na wyświetlaczu pojawi się:
- Zapisz kod wyświetlony na końcu drugiej linii i użyj go w celu uzyskania KODU ODBLOKOWUJĄCEGO na stronie www.coolius-ac.com lub poprzez infolinię [+497940981888188](tel:+497940981888188).
- Naciśnij **STOP**, aby kontynuować uruchamianie urządzenia.

Upłynął termin
konserwacji!
Wymagany KOD
ODBLOKOWUJĄCY

Pobierz kod
odblokowujący: BB111111
www.coolius-ac.com

UWAGA: Patrz rozdział 6.3 Reset licznika (wymagany KOD ODBLOKOWUJĄCY) s. 36 aby zresetować licznik czasu pozostałego do konserwacji.

4.8 Komunikaty błędu

Nr	Komunikat błędu	Opis
A1	BLAD! Waga	Zablokowana lub niesprawna waga (patrz 6.7 na s. 38)
C1	BLAD! Odzysk	Nieprawidłowość procesu odzysku lub awaria sprężarki
	BLAD! Za wysokie cis. w czasie odzysku!	Aktywował się przełącznik wysokiego ciśnienia. Odczekaj 20/30 min. Jeżeli komunikat ten pojawi się ponownie, skontaktuj się z CENTRUM SERWISOWYM.
	Butla pełna! Proszę czekać!	Maksymalna dopuszczalna ilość czynnika chłodniczego! Zredukuj ilość czynnika chłodniczego w zbiorniku wewnętrznym.
	Nieszczelność! „START“ do mb. ///	Jeżeli po kilku minutach nie zostanie osiągnięta wartość minimalna. Możliwe przyczyny: niesprawny układ AC itp.
	Za słaba próżnia aby dozować olej/UV! START , aby ominąć	Wartość próżni jest niewystarczająca do wykonania procesu. Możliwe przyczyny: niesprawny układ AC, powietrze w butlach, itp. Naciśnij START , aby pominąć ten proces i przejść do procesu napełniania.
	Za mało czynnika. Napełnij butle.	Ilość czynnika chłodniczego spadła poniżej minimalnej wymaganej wartości. Wykonaj „Napel. Butli”.

Nr	Komunikat błędu	Opis
	Błąd! Napełnianie AC F1	Ciśnienie jest zbyt niskie do wykonania cyklu Napełnianie AC (w przypadku, gdy cykl Napełnianie AC jest wykonywany tylko przez „Port nis. cis.”).
	Ostatni proces płukania wewn. niezakończony	Płukanie wewnętrzne lub ostatni proces nie został poprawnie zakończony. Naciśnij klawisz START , aby wykonać go ponownie.



UWAGA Poniższa procedura jest **STANOWCZO ODRADZANA!** Przeczytaj [Patrz rozdział 4.6 Automagiczne płukanie wewnętrzne s. 20](#) i **KONTYNUUJ NA WŁASNĄ ODPOWIEDZIALNOŚĆ!**



UWAGA: Możliwe jest pominięcie procesu czyszczenia. W tym celu należy przytrzymać klawisz **STOP** przez 5 sekund.

4.9 Napel. Butli

Sprzęt może nie zawierać dostatecznej ilości czynnika chłodniczego do pracy. Dostępna ilość może być ujemna (n.p.: -500 g.) Przed użyciem konieczne będzie dodanie nowego czynnika chłodniczego do zbiornika wewnętrznego (przynajmniej 3 lub 4 kg).

1. Obróć **COOLIUS SELECT** w celu wybrania **NAPEL . BUTLI**. Naciśnij **ENTER**, aby potwierdzić.



UWAGA: Przed procesem wyświetli się komunikat.

UWAGA!
Sprawdz ilość
olej/UV
w zbiorniczkach.

2. Podłącz wąż LP (NIEBIESKI) lub HP (CZRWONY) do nowego zbiornika czynnika chłodniczego. Jeżeli jest dostępny, otwórz zawór zbiornika cieczy (CZRWONY). W przeciwnym razie odwróć zbiornik do góry nogami.

Podłącz LP lub HP
waz do zew. butli
Otworz zawor
str. cieczy

3. Obracaj **COOLIUS SELECT** w celu ustawienia wartości.

- Minimum: 800 g.
- Maks.: wartość pokazana na wyświetlaczu.

4. Naciśnij **ENTER**, aby potwierdzić.

Ustaw ilość

g.//////

5. Naciśnij **START**, aby potwierdzić.

„START” aby potwier.



Komunikat: Jeżeli urządzenie wykryje ciśnienie niższe od wartości minimalnej dla danego procesu.

Sprawdz:
Zew. butla pusta?
Zawór butli zamk?

Proces ROZPOCZYNA SIĘ



Komunikat: Jeżeli urządzenie wykryje ciśnienie niższe od wartości minimalnej dla danego procesu.

Trwa napeln.
butli
Cisnienie mb.
Czynnik g./////

- Wymień zewnętrzną butlę, następnie naciśnij **START**, aby potwierdzić.
- Naciśnij **STOP** w celu zakończenia procesu.

Proces zakończony.

1. Zamknij zawór zbiornika i odłącz czerwony wąż od zbiornika.
2. Naciśnij **START**, aby potwierdzić.

Napelnianie butli
zakonczone.
Zamknij zawor
na butli.

Odzysk czynnika
z przewodow
serwis.

Naciśnij **STOP**, aby zakończyć.

Urządzenie wykonuje proces czyszczenia wewnętrznego
Patrz rozdział 4.6 Automatyczne płukanie wewnętrzne s. 20.

Jeżeli opcja „Automatyczne płukanie wewnętrzne” jest aktywowana w menu USTAWIENIA OSOBISTE, *Patrz rozdział Automatyczne płukanie wewnętrzne. s. 19.*
W przeciwnym razie urządzenie przejdzie w tryb gotowości.

Napelnianie butli
zakonczone.

g./////

5 Programy

5.1 Zmiana typu oleju



UWAGA: Układ A/C może zostać uszkodzony.

W przypadku konieczności zmiany typu oleju sprężarki urządzenie AC będzie wymagało przepłukania w celu uniknięcia krzyżowego zanieczyszczenia olejów. Procedura ta czyści węże i rury przed wstrzyknięciem nowego oleju.

1. Obróć **COOLIUS SELECT** w celu wybrania PODSTAWOWE MENU.
2. Naciśnij **ENTER**, aby potwierdzić.
3. Obróć **COOLIUS SELECT** w celu wybrania ZMIANA TYPU OLEJU.
4. Naciśnij **ENTER**, aby wybrać
5. Obróć **COOLIUS SELECT** w celu wybrania butelki, która ma być wymieniona (olej PAG lub olej POE).
6. Naciśnij **ENTER**, aby potwierdzić.
7. Wymień butelkę oleju na nową.
8. Naciśnij **ENTER**, aby potwierdzić.
9. Naciśnij **START**, aby potwierdzić.
10. Urządzenie rozpocznie pracę.
Jeżeli złącza nie są przyłączone do stojaka lub zawory złącz nie są zamknięte,

pojawi się komunikat:
11. Naciśnij **START**, aby potwierdzić.
Urządzenie rozpocznie pracę. W procesie tym jest czyszczone całe urządzenie wraz z węzami serwisowymi.

Na koniec:
12. Naciśnij **STOP**, aby wyjść.
Maszyna jest gotowa.

Zmiana typu oleju

□□□■□□□□□

Wybierz typ oleju:

Olej PAG

Wymień butelkę oleju na butelkę nowego oleju o określonej specyfikacji.

Podłącz szybkozłączki HP/LP i otwórz zawory! „START” aby potwier.

Plukanie wewnętrzne
Czekaj!

Podłącz szybkozłączki HP/LP i otwórz zawory! „START” aby potwier.

Plukanie wewnętrzne koniec.

5.2 Kompletny serwis

1. Naciśnij **ENTER** w celu przejścia do menu wyboru (w trybie gotowości).
2. Obróć **COOLIUS SELECT** w celu wybrania „KOMPLETNY SERWIS”
3. Naciśnij **ENTER**, aby potwierdzić.
4. Obróć **COOLIUS SELECT**, aby ustawić ilość czynnika chłodniczego, która ma zostać wprowadzona do układu AC.
 - Minimum: 50 g.
5. Naciśnij **ENTER**, aby potwierdzić.
6. Obróć **COOLIUS SELECT**, aby ustawić „AUTOMATYCZNIE” / „MANUALNIE” / „NIE” Naciśnij **ENTER**, aby potwierdzić.

Jeżeli wybrałeś AUTOMATYCZNIE lub MANUALNIE, na wyświetlaczu pojawi się:

7. Obróć **COOLIUS SELECT**, aby ustawić OLEJ PAG lub OLEJ POE

Naciśnij **ENTER**, aby potwierdzić.

Jeżeli wybrałeś AUTOMATYCZNIE, na wyświetlaczu pojawi się:

8. Obróć **COOLIUS SELECT** w celu ustawienia ilości oleju, zatwierdź za pomocą **ENTER**, następnie ustaw ilość UV i naciśnij **ENTER**, aby potwierdzić.
9. Obróć **COOLIUS SELECT** w celu ustawienia (zazwyczaj wys. cis.) PORT WYS. CIS. / PORT NIS. CIS. / PORT WYS./NIS. CIS.

Naciśnij **ENTER**, aby potwierdzić.

Urządzenie z drukarką: [Patrz rozdział 4.2 Korzystanie z drukarki s. 14](#)

10. Naciśnij **START**, aby potwierdzić.
Urządzenie wykonuje wszystkie procesy.
 - Odzysk
 - sprawdzenie resztek
 - zrzut zużytego oleju
 - Próba cisl. azotu (jeżeli opcja Próba cisl. azotu AUTO jest ustawiona na 1 w menu USTAWIENIA OSOBISTE).
 - Próżnia, test szczelności
 - Napełnianie nowego oleju
 - Wprowadzenie barwnika UV
 - Ładowanie czynnika chłodniczego

Kompletny serwis

□□■□□

Czynnik g. 500

Napeł. Olej/UV

Automatyczne

Wybierz typ oleju

Olej PAG

Olej PAG	ml.	–
Czynnik UV	ml.	–

Napełnianie AC przez

Port wys. cis.

Wcisnij „START”

11. Na koniec procesu uruchom silnik pojazdu i włącz układ AC, następnie sprawdź ciśnienia.

Sprawdz ciśnienia
w A/C.

12. Po zakończeniu weryfikacji naciśnij **STOP** w celu zakończenia.

Postępuj zgodnie z instrukcją.

Odlacz przewody
serwisy HP/LP
od układu AC.

13. Naciśnij **START**, aby potwierdzić.

Na koniec na wyświetlaczu pojawią się wszystkie wartości procesu.

Odzysk czynnika
z przewodów
serwis.

Odzysk

Czynnik g. // // //
Olej ml. //

Proznia

mb. // //

14. Naciśnij **STOP**, aby zakończyć.
Urządzenie z drukarką: [Patrz rozdział 4.2 Korzystanie z drukarki s. 14](#)
Naciśnij klawisz **START** w celu wydrukowania lub klawisz **STOP** w celu pominięcia.

Napełnianie AC

Ilość g. // // //

Urządzenie wykonuje proces czyszczenia wewnętrznego [Patrz rozdział 4.6 Automatyczne płukanie wewnętrzne s. 20](#), jeżeli opcja „Automatyczne płukanie wewnętrzne” jest aktywowana w menu USTAWIENIA OSOBISTE, [Patrz rozdział Automatyczne płukanie wewnętrzne. s. 19](#). W przeciwnym razie urządzenie przechodzi do trybu gotowości.

5.3 Kompl. serwis i dane

W pamięci są zapisane dane najpopularniejszych samochodów na rynku.

1. Naciśnij **ENTER**, aby wybrać.

Kompl. serwis i dane

2. Naciśnij **ENTER**, aby potwierdzić.

□ ■ □ □ □

3. Obróć **COOLIUS SELECT** w celu wybrania marki.

Audi

4. Naciśnij **ENTER**, aby potwierdzić.

5. Obracaj **COOLIUS SELECT** w celu wybrania modelu.

Audi
A6 (4G)

6. Naciśnij **ENTER**, aby potwierdzić.

7. Obracaj **COOLIUS SELECT** w celu wybrania wersji danego samochodu.

Audi
A6 (4G)

02/2011-

8. Naciśnij **ENTER**, aby potwierdzić.

9. Pojawia się objętość czynnika chłodniczego i lepkość oleju.

Audi
A6 (4G)
ISO 46

g. 570

10. Aby uzyskać więcej informacji, naciśnij klawisz **i**.

G052 300 A2
PAG 46 ml.120

Naciśnij ponownie **i**, aby wrócić.

11. Naciśnij **START**, aby potwierdzić.
Program jest wykonywany [Patrz rozdział 5.2 Kompletny serwis s. 25.](#)

Audi
A6 (4G)
ISO 46

g. 570

Wyświetlacz pokazuje:

12. Obróć **COOLIUS SELECT**, aby ustawić OLEJ PAG lub OLEJ POE.

Wybierz typ oleju

Naciśnij **ENTER**, aby potwierdzić.

Olej PAG

13. Obróć **COOLIUS SELECT** w celu ustawienia (zazwyczaj wys. cis.) PORT WYS. CIS. / PORT NIS. CIS. / PORT WYS./NIS. CIS.

Naciśnij **ENTER**, aby potwierdzić.

Napelnianie AC przez

Port wys. cis.

Na koniec urządzenie wykonuje proces czyszczenia wewnętrznego *SPatrz rozdział 4.6 Automatyczne płukanie wewnętrzne s. 20*. Jeżeli opcja „Automatyczne płukanie wewnętrzne” jest aktywowana w menu Ustawienia Osobiste Se, *Patrz rozdział Automatyczne płukanie wewnętrzne. s. 19*. W przeciwnym razie urządzenie przejdzie w tryb gotowości.

5.4 Baza danych własc.

W BAZA DANYCH WLASC. masz możliwość utworzenia swoich własnych danych często obsługiwanych pojazdów.

5.4.1 Wprowadzanie pojazdu

1. W Menu KOMPL. SERWIS I DANE obróć **COOLIUS SELECT** w lewo, aż na wyświetlaczu pojawi się:

Potwierdź za pomocą **ENTER**.

UWAGA: Na wyświetlaczu na bardzo krótko może pojawić się PROSZE CZEKAĆ!.

Baza danych własc.

2. Wyświetlacz pokazuje:

Potwierdź za pomocą **ENTER**, aby utworzyć nowy pojazd lub **STOP**, aby wyjść.

Nowy model?

3. Wprowadź markę tego pojazdu.

UWAGA: Pole to nie może być puste i pierwszym znakiem nie może być spacja.

4. Po wprowadzeniu marki naciśnij **START**, aby potwierdzić.

Marka :

■
34567890 A
ÄBCDEFGHIJ

5. Wprowadź model tego pojazdu.

UWAGA: Pole to nie może być puste i pierwszym znakiem nie może być spacja.

6. Po wprowadzeniu modelu naciśnij **START**, aby potwierdzić.

Wyświetlacz pokazuje:

Model :

■
34567890 A
ÄBCDEFGHIJ

7. Za pomocą **COOLIUS SELECT** ustaw ilość czynnika chłodniczego (od 50 do 5000). Naciśnij **START**, aby zapisać.

Rekord jest zapisywany w kolejności alfabetycznej.

Ilość :

g . 500

5.4.2 Wybieranie pojazdu

1. Wejdź do KOMPL. SERWIS I DANE.

Obróć COOLIUS SELECT w lewo, aż na wyświetlaczu pojawi się:

```
UserBrand
UserModel
g. 500
INFORMACJA
```

2. Obracając COOLIUS SELECT wybierz żądany pojazd, następnie naciśnij ENTER, aby go użyć, lub STOP, aby wyjść.

```
Automatyczne
```

3. Obracaj COOLIUS SELECT w celu wybrania:

- AUTOMATYCZNIE: Urządzenie wykonuje kompletny proces przy użyciu wartości domyślnych dla oleju i UV (ustawianych w menu USTAWIENIA OSOBISTE).
- MANUALNIE: Urządzenie przechodzi do ustawień kompletnego procesu
[Patrz rozdział 5.5 Program zaawansowany s. 30](#)
PROGRAM ZAAWANSOWANY / ODZYSK / PRÓBA CISN. AZOTU / PROZNIĄ /
NAPELNIANIE AC.

UWAGA: Ustaw czas próby azotu na 0 minut w celu pominięcia próby ciśnienia.

4. Naciśnij ENTER w celu potwierdzenia lub STOP, aby powrócić z powrotem do listy pojazdów funkcji Baza danych własc.

5.4.3 Edycja lub usuwanie zapisanego pojazdu

1. Wejdź do KOMPL. SERWIS I DANE.

Obróć COOLIUS SELECT w lewo, aż na wyświetlaczu pojawi się:

```
UserBrand
UserModel
g. 500
INFORMACJA
```

2. Naciśnij klawisz i (INFO), na wyświetlaczu pojawi się:

```
Zmodyfikuj
```

3. Obracaj COOLIUS SELECT w celu wybrania ZMODYFIKUJ lub USUN, następnie naciśnij ENTER, aby potwierdzić, lub STOP, aby powrócić z powrotem do listy pojazdów funkcji Baza danych własc.

- ZMODYFIKUJ: Zastąp obecne pola MARKA, MODEL oraz Ilość dla wybranego pojazdu, postępując w taki sam sposób jak w punkcie WPROWADZANIE POJAZDU.
[Patrz rozdział 5.4.1 Wprowadzanie pojazdu s. 28](#)

- USUN: Naciśnij START, aby potwierdzić, gdy na wyświetlaczu pojawi się:

```
Usun
```

Odczekaj kilka sekund.

```
„START“ aby potwier.
```

UWAGA: Czas oczekiwania wydłuża się wraz ze wzrostem liczby pojazdów zapisanych w Baza danych własc.

Pojazd został usunięty i urządzenie powraca do listy pojazdów funkcji Baza danych własc.

5.5 Program zaawansowany

1. Naciśnij **ENTER** w celu przejścia do menu wyboru (w trybie gotowości).

Program zaawansowany

2. Naciśnij **ENTER**, aby potwierdzić.

□□□■□

3. Obracając **COOLIUS SELECT**, wybierz program lub więcej programów.

Odzysk

Dostępne są następujące opcje do wyboru:

- „ODZYSK”
- „PRÓBA CISN. AZOTU”
- „PRÓŻNIA”
- „NAPELNIANIE AC”
- „ODZYSK / PRÓŻNIA”
- „PRÓŻNIA / NAPELNIANIE AC”
- „ODZYSK / PRÓBA CISN. AZOTU / PRÓŻNIA / NAPELNIANIE AC”

4. Naciśnij **ENTER**, aby potwierdzić.

5.5.1 Ustawianie procesu

Odzysk

1. Obracaj **COOLIUS SELECT** w celu ustawienia wartości.

- Minimum: 1 min.
- Maksimum: 60 min.

Sprawdzenie resztek
czynnika

2. Naciśnij **ENTER**, aby potwierdzić.

min. 2

Na koniec urządzenie wykonuje proces czyszczenia wewnętrznego S [Patrz rozdział 4.6 Automatyczne płukanie wewnętrzne s. 20](#). Jeżeli opcja „Automatyczne płukanie wewnętrzne” jest aktywowana w menu **USTAWIENIA OSOBISTE**, [Patrz rozdział Automatyczne płukanie wewnętrzne. s. 19](#). W przeciwnym razie urządzenie przejdzie w tryb gotowości.

Test azotowy



Uwaga! Uszkodzenie urządzenia.
Maksymalne dopuszczalne ciśnienie to 12 barów!
Zapoznaj się z instrukcjami OEM dla próby ciśn. azotu!

1. Obracaj **COOLIUS SELECT** w celu ustawienia czasu testu azotowego.

- Minimum: 1 min.
- Maksimum: 60 min.

Proba cisn. azotu

2. Naciśnij **ENTER**, aby potwierdzić.

min. 3

Próżnia

1. Obracaj **COOLIUS SELECT** w celu ustawienia czasu próżni.

- Minimum: 0 min.
- Maksimum: 900 min.

Czas próżni	min. 20
Test próżni	min. -

UWAGA: 0 oznacza czas nieskończony (przytrzymaj przez 3 sekundy klawisz **STOP**, aby zakończyć fazę próżni)

2. Naciśnij **ENTER**, aby potwierdzić.

3. Obracaj **COOLIUS SELECT** w celu ustawienia czasu testu szczelności.

- Minimum: 2 min.
- Maksimum: 60 min.

4. Naciśnij **ENTER**, aby potwierdzić.

Napełnianie AC

A) Jeżeli została wybrana próżnia.

1. Obróć **COOLIUS SELECT** w celu wybrania typu oleju (olej PAG lub olej POE).

Naciśnij **ENTER**, aby potwierdzić.

Wybierz typu oleju:

Olej PAG

1. Obracaj **COOLIUS SELECT** w celu ustawienia ilości świeżego oleju.

UWAGA: Wartość ta oznacza tylko ilość oleju dodawanego do spuszczonego oleju.

- Minimum: 0 g.
- Maksimum: 150 g.

2. Naciśnij **ENTER**, aby potwierdzić.

3. Obracaj **COOLIUS SELECT** w celu ustawienia ilości czynnika chłodniczego.

- Minimum: 50 g.

4. Naciśnij **ENTER**, aby potwierdzić.

Olej PAG	ml. 10
Czynnik UV	ml. -
Czynnik chłodniczy	g.-----

B) Jeżeli nie została wybrana próżnia.

Czynnik chłodniczy
g.-----

C) W przypadku napełniania AC.

5. Obracaj **COOLIUS SELECT** w celu ustawienia (zazwyczaj HP).

PORT WYS. CIS. / PORT NIS. CIS /
PORT WYS./NIS. CIS.

Napełnianie AC przez

Port wys. cis.

6. Naciśnij **ENTER**, aby potwierdzić.

Wprowadź DANE POJAZDU, następnie naciśnij klawisz **START** w celu potwierdzenia.

Urządzenie wykonuje wszystkie wybrane procesy.

Na koniec urządzenie wykonuje proces czyszczenia wewnętrznego S [Patrz rozdział 4.6 Automatyczne płukanie wewnętrzne s. 20](#). Jeżeli opcja „Automatyczne płukanie wewnętrzne” jest aktywowana w menu USTAWIENIA OSOBISTE, [Patrz rozdział Automatyczne płukanie wewnętrzne. s. 19](#)
W przeciwnym razie urządzenie przejdzie w tryb gotowości.

5.5.2 A/C Test Cisnienia

Ta procedura umożliwia wykonanie kontroli układu AC (ciśnień) bez odzysku czynnika chłodniczego z układu.

1. Naciśnij **ENTER**, aby potwierdzić.

A/C Test Cisnienia

□ ■ □ □ □ □ □ □ □ □

2. Wykonaj test ciśnienia.
Na koniec potwierdź za pomocą **STOP**.

Sprawdz ciśnienia
w A/C.

UWAGA: Jeżeli do urządzenia jest podłączona sonda temperatury, wartość jest wyświetlana w 4. rzędzie na ekranie.

Wykonaj test ciśnienia. Na koniec potwierdź za pomocą **STOP**.

3. Postępuj zgodnie z instrukcją.
Naciśnij **ENTER**, aby potwierdzić.

Odlacz przewód
wys. cis. (czerwony)
od układu A/C

Poczekaj do zakończenia.

Odzysk czynnika
z przewodów
serwis.

Na koniec urządzenie wykonuje proces czyszczenia wewnętrznego *Patrz rozdział 4.6 Automatyczne płukanie wewnętrzne s. 20*. Jeżeli opcja „Automatyczne płukanie wewnętrzne” jest aktywowana w menu USTAWIENIA OSOBISTE, *Patrz rozdział Automatyczne płukanie wewnętrzne. s. 19*
W przeciwnym razie urządzenie przejdzie w tryb gotowości.

5.6 Płukanie AC (wymagany KOD ODBLOKOWUJĄCY)

W celu aktywacji procesu płukania AC poproś o KOD ODBLOKOWUJĄCY na stronie www.coolius-ac.com lub dzwoniąc na infolinię +497940981888188.

1. Naciśnij **START**, aby potwierdzić.
2. Wprowadź KOD ODBLOKOWUJĄCY za pomocą **COOLIUS SELECT**.
3. Po zakończeniu potwierdź za pomocą **START**.

Pobierz kod
odblokowujący: CC222222
www.coolius-ac.com



W celu wyczyszczenia układu AC pojazdu urządzenie wykonuje proces mycia w „jednym lub wielu przebiegach” (płukanie wielokrotne).

Aby uzyskać więcej szczegółów, zapytaj producenta układu AC.

A*****
A
34567890 BCDEFGHIJK

1. Naciśnij **ENTER**, aby potwierdzić.
2. Obracając **COOLIUS SELECT** wybierz **PODSTAWOWE MENU**, następnie potwierdź za pomocą przycisku **ENTER**, następnie **PLUKANIE AC**.
3. Naciśnij **ENTER**, aby wybrać.

Plukanie AC

□ □ ■ □ □ □ □ □ □ □

4. Obracając **COOLIUS SELECT** ustaw od 01 do 04 stopni (płukań).

Wprowadź **DANE POJAZDU** i naciśnij **START**, aby potwierdzić.

Plukanie AC

Ustaw wym.
ilosc plukan: 01

5. Naciśnij **START**, aby potwierdzić.

„START“ aby potwier.

Wykonywany jest proces „przejścia pojedynczego lub wielokrotnego”.

Uwaga: (Wymagane są odpowiednie adaptory do sprężarki/zaworu rozprężnego).

Plukanie AC!
Proszę czekać!

>>>

Plukanie zakończone.

Olej ml. //

Na koniec urządzenie wykonuje proces czyszczenia wewnętrznego [Patrz rozdział 4.6 Automatyczne płukanie wewnętrzne s. 20](#). Jeżeli opcja „Automatyczne płukanie wewnętrzne” jest aktywowana w menu **USTAWIENIA OSOBISTE**, [Patrz rozdział Automatyczne płukanie wewnętrzne. s. 19](#).

W przeciwnym razie urządzenie przejdzie w tryb gotowości.

6.3 Reset licznika (wymagany KOD ODBLOKOWUJĄCY)



Uwaga: Przed zresetowaniem licznika należy wymienić filtr i/lub olej pompy próżniowej!

Uwaga: Stosować tylko oryginalne części zamienne lub ich odpowiedniki. Stosowanie części zamiennych gorszej jakości może spowodować uszkodzenie urządzenia!

Wejdź na stronę www.coolius-ac.com lub zadzwoń na infolinię +497940981888188, aby uzyskać KOD ODBLOKOWUJĄCY do resetu licznika obsługi serwisowej.

1. Naciśnij **ENTER** w celu wprowadzenia kodu odblokowującego.
2. Wprowadź KOD ODBLOKOWUJĄCY za pomocą **COOLIUS SELECT**.
Po zakończeniu potwierdź za pomocą **START**.
 - Jeżeli KOD ODBLOKOWUJĄCY jest błędny, powtórz procedurę.Jeżeli KOD ODBLOKOWUJĄCY jest poprawny, na wyświetlaczu pojawi się:

```
A*****  
  
A  
34567890 BCDEFGHIJK
```

3. Naciśnij **X**, aby potwierdzić.

```
Reset licznika.  
Potwierdź, wcisnij X  
  
min.          ///
```

4. Naciśnij **X**, aby potwierdzić.

```
Reset licznika.  
Potwierdź ponownie!
```

6.4 Wymiana filtra



Uwaga! Ryzyko obrażeń od wyciekającego czynnika chłodniczego.

Kontakt z czynnikiem chłodniczym może spowodować oślepienie lub inne urazy fizyczne użytkownika!

Zawsze noś okulary ochronne i rękawice!



1. W celu obniżenia ciśnienia wewnętrznego przed przystąpieniem do demontażu filtra uruchom proces odzysku!



Uwaga! Ryzyko obrażeń na skutek porażenia prądem.

Przed przystąpieniem do pracy na urządzeniu należy zawsze odłączać wtyczkę z gniazda zasilania.

Obsługę serwisową filtra można wykonać przez otwór inspekcyjny znajdujący się na tylnej części urządzenia.

2. ② Odkręć filtr przy pomocy klucza 38 mm ①.



Uwaga! Zużyty filtr należy zutylizować zgodnie z obowiązującymi lokalnie przepisami!

3. Nasmarować i poprawnie zamontować nowe o-ringi.
4. Zamontować nowy filtr.

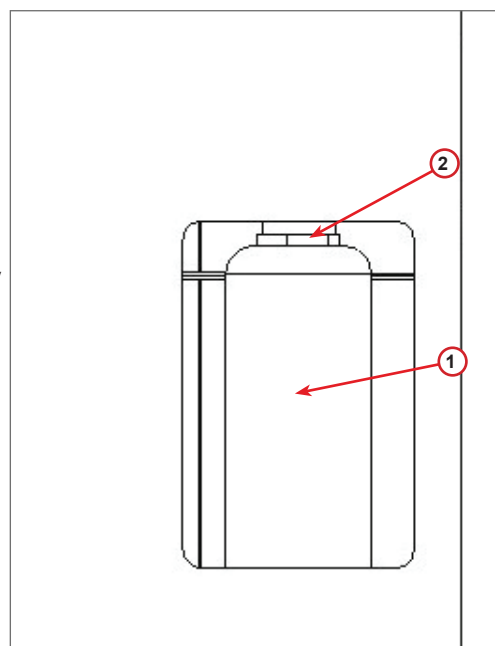

fig. 009 Wymiana filtra

6.5 Wymiana oleju pompy próżniowej



Uwaga! Ryzyko obrażeń od wyciekającego czynnika chłodniczego. Kontakt z czynnikiem chłodniczym może spowodować oślepienie lub inne urazy fizyczne użytkownika!
Zawsze noś okulary ochronne i rękawice!



Uwaga! Ryzyko obrażeń na skutek porażenia prądem. Przed przystąpieniem do pracy na urządzeniu należy zawsze odłączać wtyczkę z gniazda zasilania.



Uwaga! Odessany olej musi zostać dostarczony do punktu zbiórki zużytego oleju!

1. Zdemontuj pokrywę przednią.
2. Odkręć śrubę spustową oleju i odczekaj, aż olej wypłynie. Wkręć ponownie śrubę spustową.
3. Odkręć tłumik.
4. Nalej nowy olej. Poprawny poziom oleju w pompie znajduje się mniej więcej w połowie szklanego wziernika.
5. Zamontuj z powrotem tłumik.

Uwaga: Na rysunku może się znajdować pompa próżniowa innego typu.

- (1) Tłumik
- (2) Wziernik wskazujący poziom oleju
- (3) Śruba spustowa

6. Zamknij pokrywę przednią.
Urządzenia nie można używać z otwartą pokrywą przednią.

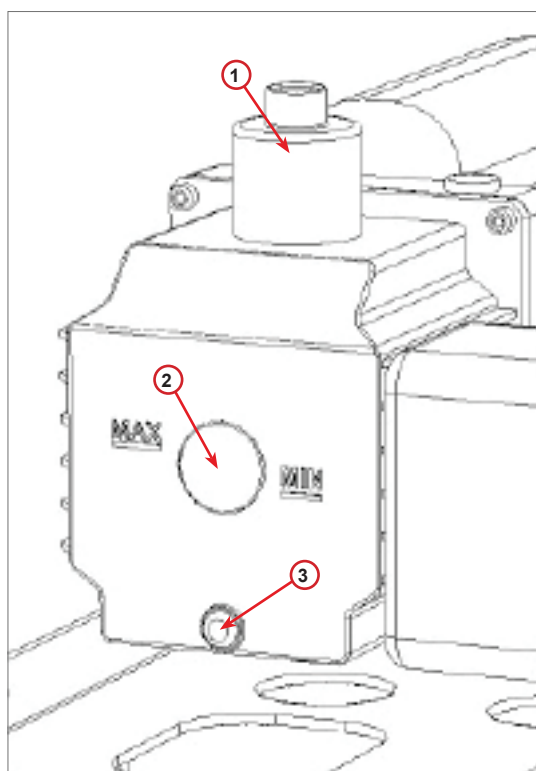

fig. 010 Pompa próżniowa

6.6 Raport

Urządzenie zapisuje miesięczne zużycie czynnika chłodniczego dla okresu ostatnich dwunastu miesięcy. Po upływie tego okresu będzie nadpisywało dane z najstarszego miesiąca.

1. Obracaj **COOLIUS SELECT** w celu wybrania poniższych liczników:

- „CZYNNIK CHŁODNICZY ODZYSKANY Z UKŁADU AC”
- „CZYNNIK CHŁODNICZY ODZYSKANY ZE ZBIORNIKA ZEWNĘTRZNEGO”
- „CZYNNIK CHŁODNICZY WPROWADZONY DO UKŁADU AC”

01/2018

R134a odzyskany
Kg. 10.0

Na wyświetlaczu pojawią się kolejno wszystkie miesiące i wartość sumaryczna za cały rok.

2. Naciśnij **START**, aby wydrukować raport.

2018
Lacznie
R134a odzyskany
Kg. 210

6.7 Reset wagi

W celu zrównoważenia odchyłki wagi należy wykonać następujące czynności:

1. Obracając **COOLIUS SELECT**, wybierz „**PODSTAWOWE MENU**”, następnie potwierdź za pomocą przycisku **ENTER**.
2. Obróć **COOLIUS SELECT** w celu wybrania **RESET WAGI**.
3. Naciśnij **ENTER**, aby potwierdzić.

Reset wagi

□□□□□□■□

4. Obracaj **COOLIUS SELECT** w celu wybrania wagi.
 - „**WAGA CZYNNIKA CHŁODNICZEGO**”
 - „**WAGA ZUŻYTEGO OLEJU**”
5. Naciśnij **ENTER**, aby potwierdzić.

Wybierz:

Waga chłodziwa

6.7.1 Waga czynnika chłodniczego

1. Podnieś pokrętko znajdujące się na tylnej ścianie urządzenia, przesuń je w lewo i obróć w prawo w celu zablokowania w „pozycji bezpiecznej”.
2. Naciśnij **START** w celu potwierdzenia odciążenia wagi.

Odciaz wage

(pozycja bezpiecz.)

A3



Uwaga! Potwierdź naciskając **START** tylko, jeżeli waga została odciążona!

- Po zakończeniu przestaw pokrętko z powrotem w „pozycję roboczą” (obróć ją w lewo, przesunij lekko do góry i w prawo, następnie do końca w dół).

W przypadku pomyłki:
Wykonaj ponownie procedurę, postępując dokładnie według instrukcji!

Reset niemożliwy!
Waga nieopieczniona.
Opróżnij wagę
przed resetem.

6.7.2 Waga zużytego oleju

- Odłącz butelkę zużytego oleju od jej złącza.
- Naciśnij **START** w celu potwierdzenia odłączenia butelki.



Uwaga! Potwierdź za pomocą **START** tylko, jeżeli butelka zużytego oleju została odłączona!

Opróżnij wagę
zużytego oleju!

- Odczekaj do końca, następnie podłącz z powrotem butelkę zużytego oleju.

7 Dane techniczne

Dane techniczne	COOLIUS A50
Zasilanie	230V+/-10% 50Hz
Zakres temperatury pracy	10/49°C
Czynnik chłodniczy	R134a
Pojemność zbiornika wewnętrznego (Kg)	20 kg
Ciśnienie maksymalne (PS)	20 barów
Sprężarka	1/3 HP
Szybkość odzysku (ciecz)	320 g/min'
Odprowadzenie nieskrapającego się gazu	Automatyczne
Filtr osuszacza głównego	Typu 660 Coaxial
System wentylacji bezpieczeństwa	172 mm
Wentylator wysokoobrotowy odzysku	172 mm
Manometr ciśnienia zbiornika wewnętrznego	D40 mm
Odprowadzanie oleju - przyjazne dla środowiska	Automatyczne
Pojemność butelki (szczelnej)	250 ml
Waga czynnika chłodniczego	60 kg
Dokładność wagi (+/-)	2 g
Próba ciśn. azotu	Automatyczne
Pompa próżniowa	128 l/min
Ciśnienie końcowe (McLeod abs)	0,05 mb
Wakuometr elektroniczny	TAK
Napełnianie oleju PAG	Automatyczne

Pojemność butli	250 ml
Napełnianie oleju POE	Automatyczne
Pojemność butli	250 ml
Wprowadzenie barwnika UV	Automatyczne
Pojemność butli	100 ml
Ładowanie czynnika chłodniczego	Automatyczne
Kompensacja węży serwisowych	Automatyczne
Program płukania	Na zamówienie
Program warsztatu	TAK
Konfiguracja	
Wyświetlacz	4 x 20 znaków
Klawiatura z COOLIUS SELECT	TAK
Baza pojazdów	TAK
Drukarka	TAK
Manometry (bez pulsacji) CL 1.0	D 80 mm
Złącza serwisowe	Parker SAE J639
Węże serwisowe 3,0 m	SAE J2197
Węże serwisowe 6,0 m	Na zamówienie
Kieszonka na dokumenty	TAK

8 Utylizacja

8.1 Przechowywanie przez długi okres czasu

Maszyna powinna być umieszczona w obszarze bezpiecznym, odłączona od zasilania i zabezpieczona przed nadmiernymi temperaturami lub wilgotnością.

8.2 Utylizacja zużytych cieczy



Uwaga! Zużyty olej jest odpadem niebezpiecznym. Nie mieszaj zużytych olejów z innymi cieczami.

Przechowuj zużyty olej w odpowiednich pojemnikach przed jego utylizacją.

Środki smarne odesane z układu AC muszą zostać dostarczone do punktu zbiórki zużytego oleju.

8.3 Utylizacja materiału opakowania

- Kartonowy materiał opakowania należy zutylizować z innymi odpadami papierowymi.
- Plastikowe materiały opakowania należy przekazać do recyklingu.

8.4 Utylizacja zużytego urządzenia

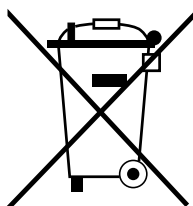

Jeżeli chcesz zezłomować to urządzenie, najpierw całkowicie opróżnij je z wszystkich cieczy i zutylizuj je w sposób przyjazny dla środowiska.

Zużyte urządzenie należy oddać do najbliższego centrum recyklingu lub skontaktować się z obsługą klienta.

9 Kontakt i wsparcie

W razie pytań dotyczących tego produktu lub potrzeby uzyskania pomocy przy montażu należy kontaktować się z naszą infolinią wsparcia technicznego.

Dane kontaktowe do partnera serwisowego w twoim kraju znajdują się na stronie  www.coolius-ac.com

Producent:

WOW ! WŁOCHY

Viale della Stazione 7
39100 Bolzano, Włochy
Tel: +39 0546 - 060461

Dystrybutor:

WOW! Würth Online World GmbH

Schliffenstraße 22
74653 Künzelsau

Telefon: +49 7940 981 88 - 0
Faks: +49 7940 981 88 - 10 99
info@wow-portal.com
www.wow-portal.com

WABCOWÜRTH Workshop Services GmbH

Schliffenstraße 22
74653 Künzelsau

Telefon: +49 7940 981863-0
Faks: +49 7940 981863-5555
info@wabcowuerth.com
www.wabcowuerth.com

AUTOCOM Diagnostic Partner AB

Grafitvägen 23 B
461 38 Trollhättan, Szwecja

Telefon: +46 520 470 701
Faks: +46 520 470 727
info@autocom.se
www.autocom.se

9.1 Service Portal COOLIUS-AC.COM

Na stronie  www.coolius-ac.com możesz niezależnie dokonać aktywacji urządzenia. Dodatkowo na stronie tej znajdziesz dalsze wskazówki i instrukcje dotyczące twojego urządzenia COOLIUS.

COOLIUS

WOW! WŁOCHY
Viale della Stazione 7
39100 Bolzano
www.coolius-ac.com

Nr dok.: 222618_Rev.02.03
© by WOW! WŁOCHY
Wszelkie prawa zastrzeżone.
Odpowiedzialny za treść: Dział produktu.

Powielanie, również częściowe, jest dozwolone wyłącznie po uzyskaniu zgody.

Zastrzegamy prawo do dokonywania zmian w produkcie w dowolnym momencie bez wcześniejszego powiadomienia, jeżeli uznamy, że poprawią one jego jakość. Rysunki pełnią funkcję przykładową i mogą różnić się od wyglądu dostarczonego produktu. Zastrzegamy sobie również prawo do poprawiania błędów i nie ponosimy odpowiedzialności za błędy drukarskie. Obowiązują nasze ogólne warunki i postanowienia.